

Anschlusskasten für Verbindungen und T-Abzweige

Der Anschlusskasten T-100 für Verbindungen und T-Abzweige wurde für die elektrische Verbindung von bis zu drei Heizbändern des Typs BTV, QTVR, XTV, KTV oder VPL entwickelt. Er ist für den Einsatz in Ex-Bereichen freigegeben.

Der Haltefuß schützt das Heizband und ermöglicht eine Wärmedämmung von bis zu 100 mm (4").

Die Heizelementabdichtungen können ohne Heißluftgebläse oder Gasbrenner installiert werden, somit ist im Ex-Bereich keine Heißarbeitserlaubnis erforderlich.

Die nicht-härtende Dichtmasse (silikonfrei) erleichtert nicht nur die Installation, sondern auch die Wartung.

In Vergleich zu anderen Systemen reduziert der Anschlusskasten T-100 Installations- und Wartungszeiten.

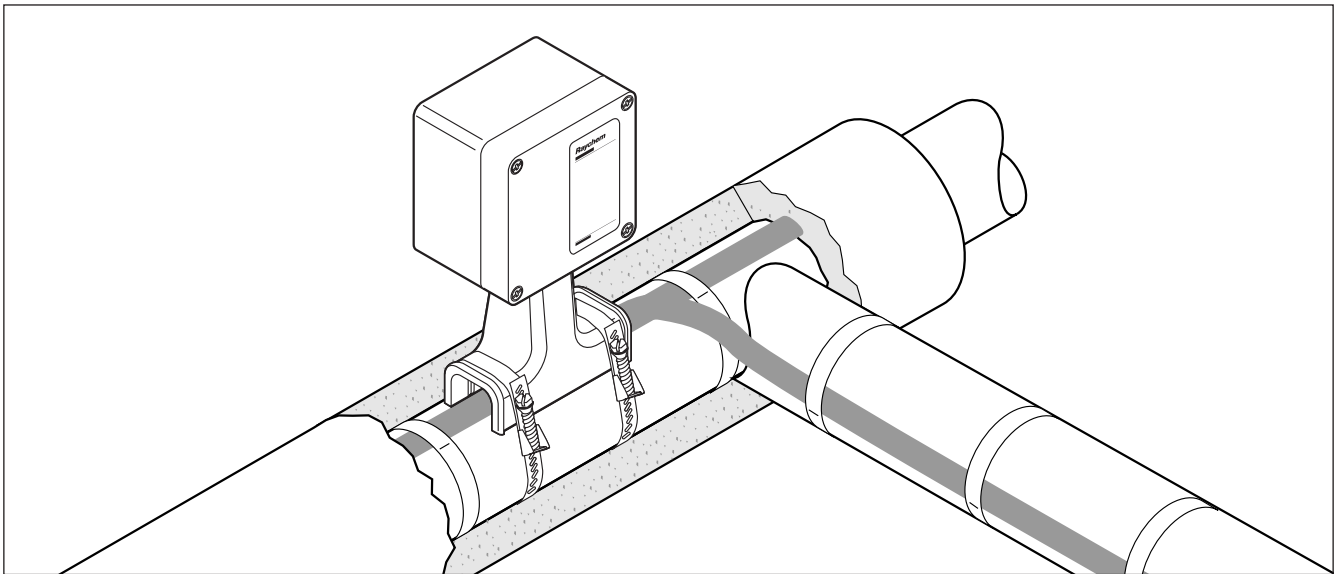

Anwendung

Der Anschlusskasten für Verbindungen und T-Abzweige wird über der Dämmung angebracht.

Lieferumfang

- 1 Verbindungskasten/T-Abzweig
- 1 Haltefuß
- 3 Heizelementabdichtungen
- 3 grünelbe Schutzschläuche
- 3 Crimpverbinder
- 3 Isolierkappen
- 1 Zugentlastung
- 1 Gleitmittel
- 1 Spanschlüssel
- 2 Blindstopfen
- 1 Montageanleitung (mehrsprachig)

Zulassungen

Explosionsgefährdete Bereiche



Klasse I, Div. 2, Gruppen A, B, C, D
Klasse II, Div. 1 & 2, Gruppen E, F, G
Klasse III



Klasse I, Zone 1, AEx e IIC

PTB 98 ATEX 1020 U
 II 2 G/D EEx e II IP 66

DNV-Zulassung
DNV-Zertifikat Nrn. E-6967
und E-6968

Abmessungen (nominal)

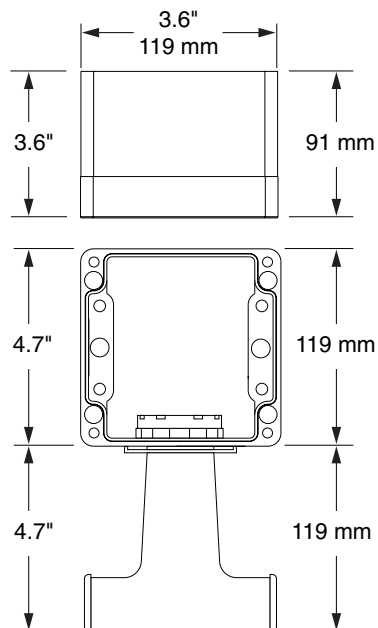

Technische Daten

Heizbandtypen	BTV-CR, BTV-CT, QTVR-CT, XTV-CT, KTV-CT, VPL
Schutzart	NEMA Type 4X IP66 und IP67
Min. Montagetemperatur	-50°C
Max. Rohrtemperatur	Siehe Heizleitungsspezifikation
Max. Betriebsspannung	AC 277 V für FM, CSA, AC 254 V für PTB
Max. Dauerbetriebsstrom	50 A Absicherung für FM, CSA 40 A Absicherung für PTB

Werkstoffe

Gehäuse, Deckel und Haltefuß	GFK, schwarz
Deckelschrauben	Edelstahl
Deckeldichtung	Silikongummi

Bestellinformationen

Bestellbezeichnung	T-100
Bestellnummer & Gewicht	447379-000 (1,2 kg)

Zubehör

Crimpwerkzeug	T-100-CT (nicht im Lieferumfang enthalten, entspricht Panduit: CT-1570)
Bestellnummer	954799-000
Zusätzliche Crimpverbinder und Isolierkappen	T-100-CRIMP-KIT (nur als Ersatzteil)

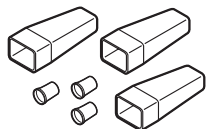

Bestellnummer	577853-000
Adapter für kleine Rohrdurchmesser	JBM-SPA erforderlich für Rohrleitungen ≤ 1" (DN25), (Beutelinhalt 5 Adapter)
Bestellnummer	D55673-000