

## Ex Warmschrumpf-Endabschlussgarnituren

Diese Endabschlüsse sind für industrielle Raychem-Heizleitungen geeignet. Die Garnitur E-06 ist für den Einsatz mit Heizbändern des Typs BTV und QTVR vorgesehen, die Garnitur E-19 für die Heizbandtypen XTV und KTV.

Die Endabschlussgarnituren sind für den Einsatz in Ex-Bereichen freigegeben. Beide Garnituren enthalten einen Heißschmelzkleber, der bei Erwärmung schmilzt und das Heizbandende gegen Feuchtigkeit abdichtet.

Aufgrund seines Profils kann der fertige Endabschluss direkt auf der Rohrleitung angebracht werden.

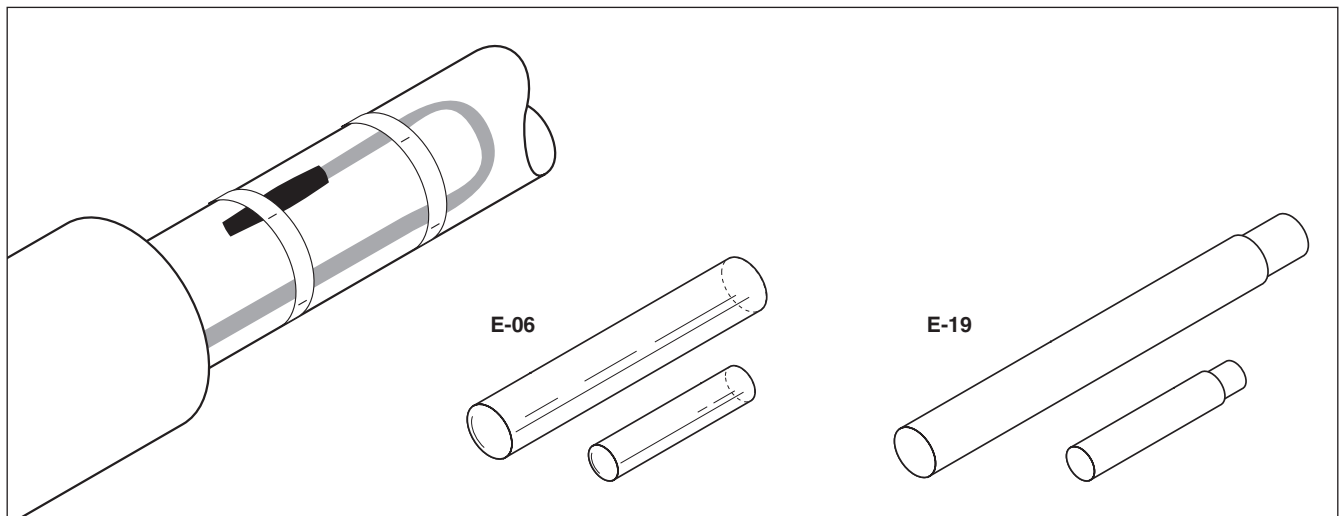

	E-06	E-19
<b>Anwendung</b>	Endabschlussgarnitur für Heizbänder vom Typ BTV und QTVR	Endabschlussgarnitur für Heizbänder vom Typ XTV und KTV
<b>Lieferumfang</b>	2 Warmschrumpfschläuche mit Kleberbeschichtung 1 Montageanleitung (mehrsprachig)	2 Warmschrumpfschläuche 2 Heißschmelzkleber 1 Montageanleitung (mehrsprachig)
<b>Zulassungen</b>	Ex II 2 G/D EEx e II durch PTB und Baseefa 2001 Ltd. entsprechend EN 50 014, EN 50 019 DNV Zertifikat Nr. E-6967	Ex II 2 G/D EEx e II durch PTB und Baseefa 2001 Ltd. entsprechend EN 50 014, EN 50 019 DNV Zertifikat Nr. E-6968
<b>Technische Daten</b>		
Max. Einsatztemperatur	175°C	200°C
Durchschlagfestigkeit	2.2 MV/m	> 6 MV/m
Spezifischer Durchgangswiderstand	10 <sup>13</sup> Ω cm	10 <sup>10</sup> Ω cm
Endabmessungen	Länge ca. 120 mm	Länge ca. 135 mm
<b>Montage</b>		
Schrumpftemperatur	175°C	200°C
Wärmequelle	Heißluftgebläse mit min. 1460 W Gasbrenner oder ähnliches	Heißluftgebläse mit min. 1460 W Gasbrenner oder ähnliches
<b>Bestellinformation</b>		
Bestellbezeichnung	E-06	E-19
Bestellnummer & Gewicht	582616-000 (30 g)	090349-000 (50 g)