

USER MANUAL

Type T2DigiTemp / OCC2

Introduction

The T2DigiTemp / OCC2 thermostat is capable of switching on your heating system at pre determined times on different days of the week. It is possible to set 4 periods called events each day with different temperatures. From factory a default schedule is programmed suitable for most installations. Unless you change these settings the thermostat will operate to this default program.

Working with lower temperatures during times that the room is unoccupied will lower your energy costs without reducing the comfort. The thermostat has an adaptive function that automatically changes the start time of a heating period so that the desired temperature is reached at the time that you set. After 3 days the adaptive function has learned when the heating must be switched on.

Type T2DigiTemp / OCC2 has an external temperature sensor that is normally placed in the floor construction. In this configuration the thermostat controls the temperature of the floor and not the temperature within the room.

The thermostat has a pin button marked R, allowing you to reset the thermostat to factory settings. These are listed at the end of this manual with space for you to record your own weekly schedule.

The display is backlit when operating the buttons. The heating element is switched off when the light is on in the display.

The heating system can be switched off on the built-in interrupter. The Microprocessor taking care of the time will still be supplied with power whereby time and day will be maintained. When the heating is required and the thermostat is switched on, it will continue the 4-event programme based on present time and day.

1. Getting started

Buttons

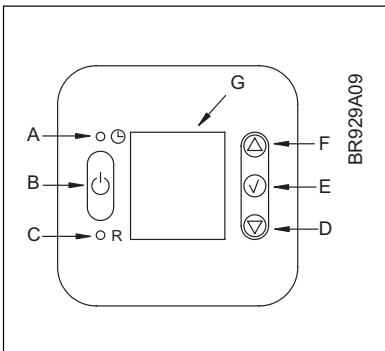

A:	B:	C:	D:
Pin button adjust of clock	On/off	Reset to factory setting	Adjustment down

E:	F:	G:
OK - accept	Adjustment up	Display

Display symbols

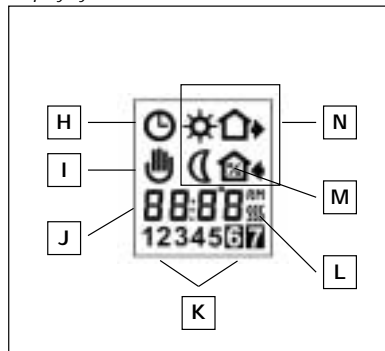

H:	I:	J:	K:
Clock function	Manual mode	Time and temperature	Day number

L:	M:	N:
Heating on	% Monitoring of switch-on time	4-event symbol Wake Out Night Home

Setting the thermostat into operation

First time power is connected the clock and day will be flashing and must be set. If you need to adjust the time of the thermostat at a later date, insert a pin into the hole for setting of time and day. Adjustment must be made for summer and winter time.			
		Press the UP () or DOWN () buttons to select the correct time and press OK button ().	
		Then press the UP () or DOWN () button to select the correct day and press OK () button.	1-7

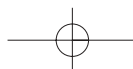

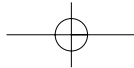

2. Daily use of the thermostat
4-event clock mode

The day has been split into 4 events describing a typical day. When the thermostat is in 4-event mode it will automatically adjust the temperature according to the required temperature to the required time. As standard the thermostat has 5 days with 4 events, and 2 days with 2 events. Programming see 3.



4-event clock mode:		The clock function symbol (⌚) and one of the 4-event symbols (☀️ 🏠 🌙 🏠) will be indicated. Programming see 3.
Comfort mode: ☞ ⬆️ ⬇️ ⏳ 5 secs.		Temporary override To temporarily override the temperature in the 4-event schedule program, press the UP (⬆️) or DOWN (⬇️) button once, to show the temperature, and press again to increase or decrease the temperature. The display will flash for 5 seconds, and will then revert to the time. The override will operate until the next programmed event when the unit will resume the automatic programme.
☞ ✓ ✓		Cancel comfort mode To cancel the override state, press the OK (✓) button twice.
Manual mode: ☞ ✓ ⬆️ ⬇️ ⏳ 5 secs.		Permanent override: During holidays, the scheduled 4-event program can be overridden. Press the OK (✓) button, and then the UP (⬆️) or DOWN (⬇️) button until the override temperature is set. The unit will now operate to this temperature permanently.
☞ ✓		Cancel manual mode To cancel the permanent override state press the OK (✓) button once, and the unit will resume automatic function.

3. Programming
4-event time and temperature

For each event, the start time and required temperature must be set.

For example, in the morning you wish the heating to start at 07:00 and the temperature to rise to 25°C. Press OK (✓) button for 3 seconds and the start time is displayed. Change this to 07:00 with the UP (⬆️) or DOWN (⬇️) button. Press OK (✓) to confirm. The temperature is now displayed. Change this to 25°C with the UP (⬆️) or DOWN (⬇️) button. Press OK (✓) button to confirm. This action can now be repeated for the second event.

These settings will be valid with days 1-5 showing on the display. To program the days 6 and 7, repeat the above. Days 6 and 7 are usually Saturday and Sunday, and only have two events.

The temperature can be set within the range of +5 to +40°C. It is also possible to select the heating OFF at that event by reducing the setting to 5°C, and then pressing the (⬇️) once more.

Press OK (✓) button for 3 secs. to begin programming			
Day 1 - 5			
	⇌ ⬆️ ⬇️ ✓		⚙️ : Time and temperature
	⇌ ⬆️ ⬇️ ✓		🏠 : Time and temperature
	⇌ ⬆️ ⬇️ ✓		🏠 : Time and temperature
	⇌ ⬆️ ⬇️ ✓		🌙 : Time and temperature
Day 6 - 7			
	⇌ ⬆️ ⬇️ ✓		⚙️ : Time and temperature
	⇌ ⬆️ ⬇️ ✓		🌙 : Time and temperature

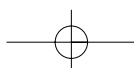

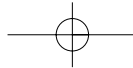

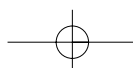

4. Advanced settings and read-out

	<p>Press both UP (Δ) and DOWN (∇) buttons together for 3 seconds. INFO is displayed. Press UP (Δ) button until you reach the desired sub menu. Select the sub menu with the OK (✓) button.</p>
	<p>Monitoring of energy consumption The thermostat calculates average time it has been switched on allowing you to monitor your energy consumption. In the thermostat you can read out: Total switch-on time in percentage in the latest 2 days, 30 days or 365 days. Calculation of operational costs per day: (switch-on time:100) x kW x kWh-price x 24 h per day Example: Read-out: 30 % in the latest 365 days Size of heating system: 1,2 kW (ask the installer) Cost of power: 0,2 EUR / kWh Calculation: (30:100) x 1,2 kW x 0,2 EUR / kWh x 24 h = 1,7 EUR per day</p> <div style="display: flex; justify-content: space-between;"> <div data-bbox="295 481 837 696"> <p>2 days 30 days 365 days</p> <p>Software version Actual sensor temperature</p> </div> <div data-bbox="837 481 1412 696"> <p>Press UP (Δ) or DOWN (∇) button to show the different readouts. No changes can be made here. Use the OK (✓) button to end.</p> </div> </div>
	<p>4-event sequence The present event sequence flashes: Days 1-5, followed by days 6-7. To change, press the UP (Δ) button until you have days 1-6 and then day 7 flashing, or all 7 days are flashing. Select the required sequence with the OK (✓) button.</p> <div style="display: flex; justify-content: space-between;"> <div data-bbox="295 772 837 1037"> </div> <div data-bbox="837 772 1412 1037"> <p>5-2: 4 events in 5 days + 2 events in 2 days. 6-1: 4 events in 6 days + 2 events in 1 day 7-0: 4 events in 7 days</p> </div> </div>
	<p>Max and min allowed temperature range The temperature setting range of +5° to 40° C can be limited to prevent at comfort or manual mode a too high or too low temperature being selected. For example, a wood floor covering should not be allowed to exceed a maximum of 27°C. Low limitation is used where the temperature of the floor is required never to fall below the minimum set temperature.</p> <div style="display: flex; justify-content: space-between;"> <div data-bbox="295 1131 837 1355"> <p>40°C LoLi 50°C</p> </div> <div data-bbox="837 1131 1412 1355"> <p>Maximum allowed temperature setting. Use the UP (Δ) or DOWN (∇) button to increase or reduce, and OK (✓) button to accept. Next is displayed LoLi. Press OK (✓) button to continue. Minimum allowed temperature setting. Use the UP (Δ) or DOWN (∇) button to increase or reduce and OK (✓) button to accept.</p> </div> </div>
	<p>Time and temperature scale selection</p> <p>You can select either °C or °F scale, and 12 or 24 hour clock as follows: Press UP (Δ) or DOWN (∇) button to change settings. Confirm the required scale with the OK button (✓) button.</p>
	<p>Adaptive function This function enables the thermostat to calculate when it needs to switch ON so that the required temperature is reached at the set time. With a start time of 07:00 therefore, the thermostat may switch ON as early as 06:00 so that the desired temperature of 25°C is achieved by 07:00. Without this function set, the thermostat will start to heat at the time you set.</p> <div style="display: flex; justify-content: space-between;"> <div data-bbox="295 1668 837 1825"> </div> <div data-bbox="837 1668 1412 1825"> <p>Press the DOWN (∇) button to switch between on and off. Press OK (✓) button to confirm.</p> </div> </div>
	<p>Press OK (✓) button to end programming and to return to scheduled programme.</p>

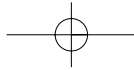









5. Reset to factory setting

	Press the pin button for 3 secs. and the thermostat returns to factory settings. Time and day is also reset and must be set according to "Setting the thermostat into operation".
---	---

Factory settings

4-event time and temperature			
Day 1-5	Time		Temperature
			OCC2-1991 w/floor sensor
	06:00		25°C
	08:00		20°C
	16:00		27°C
	22:30		20°C
Day 6-7			
	08:00		27°C
	23:00		20°C
4-event sequence	5:2		
Hi-Low temp.	55°C / 5°C		
Scale	24 H / °C		
Adaptive control	ON		

6. Failure codes

- E0 = Internal failure, replace thermostat
- E1 = Built-in sensor short-circuit or disconnected, replace thermostat
- E2 = External sensor short-circuit or disconnected

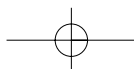

Deutsch

Einführung

Mit dem T2DigiTemp / OCC2-Thermostaten kann das Heizsystem zu vorgegebenen Zeiten an verschiedenen Wochentagen eingeschaltet werden. Bis zu 4 verschiedenen Perioden, auch Events genannt, können jeden Tag mit verschiedenen Temperaturen verwendet werden. Ab Werk enthält der Thermostat eine Standardprogrammierung, die für die meisten Heizsysteme geeignet ist. Falls diese Programmierung nicht geändert wird, wird der Thermostat mit dem Standardprogramm laufen.

Niedrigere Temperaturen in einem Raum, der momentan nicht benutzt wird, werden die Heizkosten senken ohne den Komfort zu mindern. Der Thermostat beinhaltet eine adaptive Funktion, die automatisch die Startzeit einer Heizperiode ändert, so dass die gewünschte Temperatur zu dem eingegebenen Zeitpunkt erreicht wird. Nach 3 Tagen hat die adaptive Funktion gelernt, wann die Heizung eingeschaltet werden muss.

Typ T2DigiTemp / OCC2 hat einen externen Temperaturfühler, der normalerweise in der Bodenkonstruktion angebracht ist. Der Thermostat kontrolliert dann die Bodentemperatur und nicht die Raumtemperatur.

Der Thermostat hat einen Nadelknopf, R, womit der Thermostat auf die Werkseinstellungen zurückgestellt werden kann. Diese Einstellungen werden am Ende dieser Bedienungsanleitung aufgeführt, mit zusätzlichem Raum für die Eingabe des eigenen Wochenprogramms.

Bei Betätigung der Knöpfe ist das Display von hinten beleuchtet. Das Heizelement wird abgeschaltet wenn das Display beleuchtet ist.

Das Heizungssystem kann über den eingebauten Schalter ausgeschaltet werden. Der Mikroprozessor, der die Zeitangabe steuert, wird mit Spannung versorgt, wobei die Eingaben für Zeit und Tag aufrechterhalten bleiben. Wenn Wärme gewünscht wird, und der Thermostat eingeschaltet wird, wird dieser das 4-Event Programm mit der gegenwärtigen Zeit und dem gegenwärtigen Tag fortsetzen.

1. Inbetriebnahme

Knöpfe

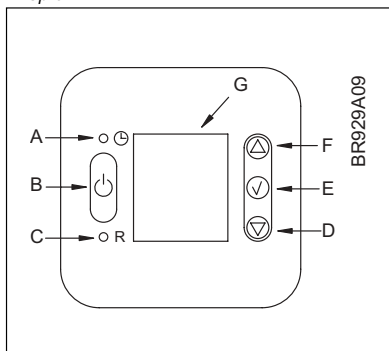

A:	B:	C:	D:
Nadelknopf Regelung der Zeit	Ein/Aus	Zurückstellung auf Werks- programm	Regelung nach unten

E:	F:	G:
OK - Akzept	Regelung nach oben	Display

Display Symbole

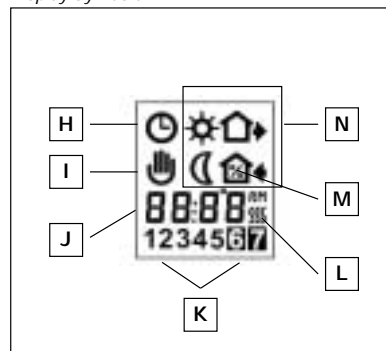

H:	I:	J:	K:
Uhren- Funktion	Manueller Betrieb	Zeit und Temperatur	Tag

L:	M:	N:
Heizung einges- schaltet	% Überwachung der Einschaltzeit	4-Event Symbol Aufwachen Ausser Haus Nacht Zuhause

Inbetriebnahme des Thermostaten

Wenn der Thermostat zum ersten Mal eingeschaltet wird, blinken die Uhr und der Tag und müssen eingestellt werden. Falls die Zeiteinstellung des Thermostaten auf einen späteren Zeitpunkt verschoben werden muss, muss ein Stift in das Loch gesteckt werden, wonach Zeit und Tag eingestellt werden können. Winter- und Sommerzeit müssen eingestellt werden.

		Die Knöpfe () oder () betätigen, um die Zeit einzustellen. Dann den OK-Knopf () betätigen.	
		Die Knöpfe () oder () betätigen, um den Tag einzustellen. Dann den OK () betätigen.	1-7

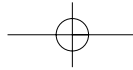

2. Täglicher Gebrauch des Thermostaten

4 Event Uhr-Modus

Der Tag ist in 4 Events aufgeteilt worden, die einen typischen Tag beschreiben. Wenn der Thermostat im 4 Event Modus läuft, wird die Temperatur automatisch an die gewünschte Temperatur zum gewünschten Zeitpunkt angepasst. Standardmäßig hat der Thermostat 5 Tage mit 4 Events und 2 Tage mit 2 Events. Für Programmierung, siehe Abschnitt 3.



4 Event Uhr-Modus:		Das Uhr-Modus Symbol (⌚) und ein der 4 Event Symbole (⌚ ⌚ ⌚ ⌚) werden angezeigt. Für Programmierung, siehe Abschnitt 3.
Komfortmodus: ☞ ⬆ ⬇ ⏳ 5 Sek.		Zeitweilige Außerachtlassung Um die Temperatur im 4 Event Programm zeitweilig außer Acht zu lassen, den Knopf (⬆) oder (⬇) einmal drücken um die Temperatur anzuzeigen, und dann wieder drücken, um die Temperatur zu erhöhen oder zu mindern. Die Anzeige wird für 5 Sekunden blinken und dann auf die Zeit wieder zurückgehen. Die Außerachtlassung wird bis zum nächsten programmierten Event aufrechterhalten, wo das System das automatische Programm wieder aufnehmen wird.
☞ ✓ ✓		Komfortmodus aufheben Um die Außerachtlassung zu annullieren, den Knopf (✓) zweimal betätigen.
Manueller Modus: ☞ ✓ ⬆ ⬇ ⏳ 5 Sek.		Permanente Außerachtlassung: An Urlaubstagen kann das 4 Event Programm ausgeschaltet werden. Den OK-Knopf (✓) betätigen und dann den Knopf (⬆) oder (⬇), bis die neue Temperatur eingestellt ist. Die Außerachtlassung wird bis zum nächsten programmierten Event aufrechterhalten, wo das System das automatische Programm wieder aufnehmen wird.
☞ ✓		Manueller Modus aufheben Um die permanente Außerachtlassung wieder aufzuheben, den OK-Knopf (✓) einmal betätigen. Das System schaltet wieder auf die automatische Funktion über.

3. Programmierung
4 Event Zeit und Temperatur

Für jedes Event müssen die Startzeit und die gewünschte Temperatur eingegeben werden.

Beispiel: Jeden Morgen soll die Heizung um 07:00 eingeschaltet werden und die Temperatur auf 25°C ansteigen. Den OK-Knopf (✓) für 3 Sekunden betätigen, und die Startzeit wird angezeigt. Die Zeit dann auf 07:00 mit (⬆) oder (⬇)-Knopf ändern. OK (✓) betätigen, um die Eingabe zu bestätigen.

Die Temperatur wird jetzt angezeigt und muss mit den Knopf (⬆) oder (⬇) geändert werden. OK (✓) drücken, um die Eingabe zu bestätigen. Dies kann jetzt für Event 2 wiederholt werden. Die Eingaben gelten jetzt für die Tage 1-5. Um die Tage 6 und 7 zu programmieren, den Vorgang oben wiederholen. Diese Tage sind normalerweise Samstag und Sonntag und haben nur 2 Events.

Die Temperatur kann innerhalb einer Begrenzung von +5°C bis +40°C eingestellt werden. Die Heizung kann auch ausgeschaltet werden, indem man bei dem aktuellen Event die Temperatur auf 5°C setzt und dann den Knopf (⬇) noch einmal betätigt.

Den OK-Knopf (✓) für 3 Sekunden betätigen, um die Programmierung zu beginnen für :		
Tag 1 - 5		
	⬆ ⬇ ✓	
	⬆ ⬇ ✓	
	⬆ ⬇ ✓	
	⬆ ⬇ ✓	
	⬆ ⬇ ✓	
	⬆ ⬇ ✓	
	⬆ ⬇ ✓	
Tag 6 - 7		
	⬆ ⬇ ✓	
	⬆ ⬇ ✓	
	⬆ ⬇ ✓	
	⬆ ⬇ ✓	

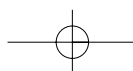

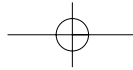

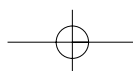

4. Spezielle Einstellungen und Anzeigen

	<p>Die Knöpfe (Δ) und (▽) gemeinsam für 3 Sekunden betätigen. INFO wird angezeigt. Den Knopf (Δ) drücken, bis das gewünschte Untermenü erreicht ist. Mit (✓) das Untermenü wählen.</p>
	<p>Überwachung des Energieverbrauchs Der Thermostat berechnet die durchschnittliche Einschaltzeit und somit kann der Energieverbrauch überwacht werden. Der Thermostat kann die gesamte Einschaltzeit in % für die letzten 2 Tage, 30 Tage oder 365 Tage anzeigen. Berechnung der Betriebskosten pro Tag: (Einschaltzeit:100) x kW x kWh-Preis x 24 Stunden pro Tag Beispiel: 30% angezeigt für die letzten 365 Tage Größe des Heizungssystems: 1,2 kW (bei Heizungsfachmann nachfragen) Stromkosten: 0,2 EUR / kWh Berechnung (30:100) x 1,2 kW x 0,2 EUR / kWh x 24 Stunden = 1,7 EUR pro Tag</p>
	<div style="display: flex; align-items: center;"> <div style="margin-right: 20px;"> <p>2 Tage </p> <p>30 Tage </p> <p>365 Tage </p> <p>Software Version </p> <p>Fühlertemperatur </p> </div> <div style="margin-right: 20px;"> </div> <div style="margin-right: 20px;"> </div> </div> <p>Den Knopf (Δ) oder (▽) betätigen, um die verschiedenen Anzeigen zu sehen.</p> <p>Änderungen sind hier nicht möglich. Den OK-Knopf (✓) betätigen, um das Menü zu verlassen.</p>
	<p>4 Event Sequenz Die aktuelle Event-Sequenz blinkt: Tag 1-5 gefolgt von 6-7. Um diese Angabe zu ändern, den Knopf (Δ) betätigen bis Tag 1-6 und dann Tag 7, oder alle 7 Tage blinken. Die gewünschte Sequenz mit dem OK-Knopf (✓) wählen.</p>
	<div style="display: flex; align-items: center;"> <div style="margin-right: 20px;"> <p></p> <p></p> <p></p> </div> <div style="margin-right: 20px;"> </div> <div style="margin-right: 20px;"> </div> </div> <p>5-2: 4 Events an 5 Tagen + 2 Events an 2 Tagen</p> <p>6-1: 4 Events an 6 Tagen + 2 Events an einem Tag.</p> <p>7-0: 4 Events an 7 Tagen</p>
	<p>Max. und min. Temperaturbereich Der Temperaturbereich von +5°C bis 40°C kann begrenzt werden, um zu verhindern, dass eine zu hohe oder zu niedrige Temperatur bei Komfort oder manuellem Modus gewählt wird. Beispiel: Die Temperatur eines Holzbodens sollte nicht max. 27°C übersteigen. Eine Begrenzung nach unten wird gebraucht, wenn die Bodentemperatur nie unter die min. eingestellte Temperatur gehen soll.</p>
	<div style="display: flex; align-items: center;"> <div style="margin-right: 20px;"> <p></p> <p></p> <p></p> </div> <div style="margin-right: 20px;"> </div> <div style="margin-right: 20px;"> </div> </div> <p>Max. Temperatureinstellung. Den (Δ) oder (▽) benutzen, um zu erhöhen oder verringern. Den OK-Knopf (✓) betätigen, um die Einstellung zu akzeptieren.</p> <p>LoLi wird dann angezeigt. OK (✓) drücken, um weiterzugehen.</p> <p>Min. Temperatureinstellung. Den Knopf (Δ) oder (▽) benutzen, um zu erhöhen oder verringern. Den OK-Knopf (✓) zu akzeptieren.</p>
	<p>Wahl der Zeit- und Temperurskala</p>
	<div style="display: flex; align-items: center;"> <div style="margin-right: 20px;"> <p></p> <p></p> <p></p> <p></p> </div> <div style="margin-right: 20px;"> </div> <div style="margin-right: 20px;"> </div> </div> <p>Es kann zwischen °C und °F gewählt werden sowie zwischen 12 oder 24 Stunden Uhr.</p> <p>Den Knopf (Δ) oder (▽) benutzen, um die Angaben zu ändern.</p> <p>Den OK-Knopf (✓) betätigen, um die Einstellung zu akzeptieren.</p>
	<p>Adaptive Funktion. Durch diese Funktion kann der Thermostat berechnen, wann das System eingeschaltet werden muss, um die gewünschte Temperatur zum gewünschten Zeitpunkt zu erreichen. Bei einem Startzeitpunkt von 07:00 kann der Thermostat das System zum Beispiel um 06:00 einschalten, um eine gewünschte Temperatur von 25°C bei 07:00 zu erreichen. Wenn diese Funktion nicht aktiviert ist, startet der Thermostat das System am gewählten Zeitpunkt.</p>
	<div style="display: flex; align-items: center;"> <div style="margin-right: 20px;"> <p></p> <p></p> </div> <div style="margin-right: 20px;"> </div> <div style="margin-right: 20px;"> </div> </div> <p>Den (▽) -Knopf betätigen um zwischen Ein und Aus zu wählen</p> <p>Den OK-Knopf (✓) betätigen, um die Eingabe zu betätigen.</p>
	<p>Den OK-Knopf (✓) betätigen, um die Programmierung zu beenden und zum gewählten Programm zurückzukehren.</p>

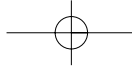









5. Zurückstellung auf die Werkseinstellung

	Den Nadelknopf 3 Sekunden betätigen. Danach kehrt der Thermostat zu den Werkseinstellungen zurück. Zeit und Tag werden auch zurückgestellt und müssen laut dem Abschnitt "Inbetriebnahme" wieder eingegeben werden.
---	---

Werkseinstellungen

4 Event Zeit und Temperatur			
Tag1-5	Zeit		Temperatur
			OCC2-1991 m/Bodenfühler
	06:00		25°C
	08:00		20°C
	16:00		27°C
	22:30		20°C
Tag 6-7			
	08:00		27°C
	23:00		20°C
4 Event Sequenz	5:2		
Hi-Low Temperatur	55°C / 5°C		
Skala	24 H / °C		
Adaptive Steuerung	EIN		

6. Fehlercodes

- E0 = Interner Fehler. Der Thermostat muss ausgewechselt werden.
- E1 = Der eingebaute Fühler ist kurzgeschlossen oder ausgeschaltet. Der Thermostat muss ausgewechselt werden.
- E2 = Der externe Fühler ist kurzgeschlossen oder ausgeschaltet.

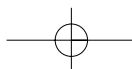

François

Introduction

Le thermostat T2DigiTemp / OCC2 peut activer votre système de chauffage à des heures prédéterminées pour des jours différents de la semaine. Il est possible de régler quatre périodes (appelées événements) à des températures différentes chaque jour. Un horaire par défaut, qui convient à la plupart des installations, a été programmé en usine. À moins que vous ne modifiez ces réglages, le thermostat fonctionnera selon ce programme par défaut.

Si vous réglez le chauffage à une température plus basse lorsque la pièce n'est pas occupée, vous couperez vos coûts d'énergie sans réduire votre confort. Le thermostat est muni d'une fonction adaptative qui modifie automatiquement l'heure de début de la période de chauffage afin que la température désirée soit atteinte à l'heure que vous avez réglée. Après trois jours, la fonction adaptative sait quand activer le système de chauffage.

Le thermostat modèle T2DigiTemp / OCC2 est muni d'un capteur de température externe que l'on place normalement dans la constitution du plancher. De cette façon, le thermostat contrôle la température du plancher et non celle de la pièce.

Le thermostat dispose d'un bouton miniature identifié d'un R qui vous permet de le réinitialiser aux réglages de l'usine. Ces réglages sont énumérés à la fin de ce guide. Il y a aussi de l'espace afin que vous notiez votre propre horaire hebdomadaire.

Il est possible de désactiver le système de chauffage à l'aide de l'interrupteur intégré. Le microprocesseur qui gère l'horaire restera alimenté, de sorte que l'heure et le jour seront maintenus. Lorsque le chauffage sera requis et le thermostat réactivé, ce dernier continuera son programme de quatre événements en fonction de l'heure et du jour actuels.

1. Début

Touches

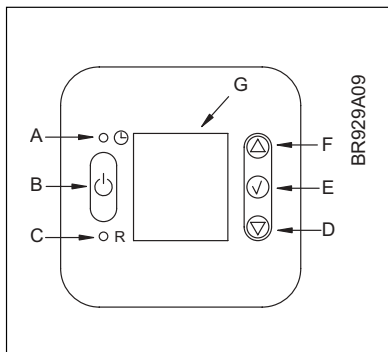

A:	B:	C:	D:
Bouton miniature de réglage de l'horloge	En circuit / hors circuit	Remise aux réglages de l'usine	Ajustement vers le bas

E:	F:	G:
OK - accepter	Ajustement vers le haut	Affichage

Symboles de l'affichage

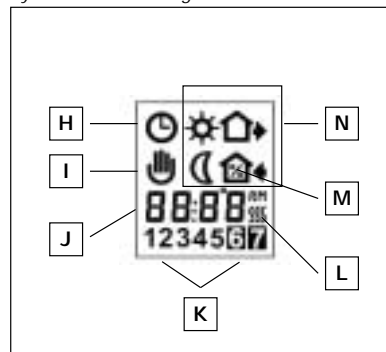

H:	I:	J:	K:
Fonction d'horloge	Mode manuel	Heure et température	Numéro de jour

L:	M:	N:
Chauffage en circuit	Pourcentage de temps en circuit	Symboles des quatre événements Éveil Hors de la maison Nuit À la maison

Activation du thermostat

À la première mise en alimentation, l'heure et le jour clignoteront et il faudra les régler. Si vous devez ultérieurement régler l'heure du thermostat, insérez un objet pointu dans l'orifice pour régler l'heure et le jour de nouveau. Il faut aussi ajuster le thermostat en fonction de l'heure d'hiver et de l'heure d'été.			
		Appuyez sur les touches de défilement vers le haut (Δ) ou vers le bas (∇) pour régler l'heure, puis appuyez sur la touche OK (✓).	
		Appuyez sur les touches de défilement vers le haut (UP) (Δ) ou vers le bas (DOWN) (∇) pour régler le jour, puis appuyez sur la touche OK (✓).	1-7

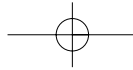

2. Usage quotidien du thermostat

Mode d'horaire divisé en quatre événements

Le jour type a été divisé en quatre événements. Lorsque le thermostat est en mode de quatre événements, il règle automatiquement la pièce à la température requise à l'heure établie. Le thermostat de série commande quatre événements par jour sur une période de cinq jours, et deux événements par jour sur une période de deux jours. Voir en section 3 pour la programmation.



Mode d'horaire divisé en quatre événements:		Le symbole de l'horloge (🕒) et un des quatre symboles d'événement (🌞 🌞 🌞 🌞) s'afficheront. Voir en section 3 pour la programmation.
Mode confort: 5 s		Fonctionnement prioritaire temporaire Pour contourner temporairement le réglage de température du programme en quatre événements, appuyez sur les touches de défilement vers le haut (▲) ou vers le bas (▼) pour afficher la température, et appuyez sur les touches de nouveau pour augmenter ou réduire la température. L'affichage clignotera pendant cinq secondes, puis reviendra au mode d'affichage de l'heure. Le réglage de température prioritaire subsistera jusqu'à l'activation du prochain événement automatique programmé.
		Annulation du mode confort Pour annuler l'état prioritaire, appuyez sur la touche OK (✓) à deux reprises.
Mode manuel : 5 s		Fonctionnement prioritaire permanent : Durant les congés, par exemple, il est possible de contourner l'horaire du programme en quatre événements. Appuyez sur la touche OK (✓), puis sur les touches de défilement vers le haut (▲) ou vers le bas (▼) pour régler la température désirée. L'appareil maintiendra la température de la pièce à ce niveau de façon permanente.
		Annulation du mode manuel Pour annuler l'état prioritaire permanent, appuyez sur la touche OK (✓) une fois et l'appareil reprendra la programmation automatique.

3. Programmation

Réglage de l'heure et de la température des quatre événements

Pour chaque événement, il faut régler l'heure de début de la période de chauffage et la température.

Vous pourriez par exemple désirer que le chauffage commence à 7 h dans la matinée et que la température s'élève à 25 °C.

Appuyez sur la touche OK (✓) pendant trois secondes pour afficher l'heure de début de la période de chauffage. Réglez l'heure à 7 h à l'aide des touches de défilement vers le haut (▲) ou vers le bas (▼).

Appuyez sur la touche OK (✓) pour confirmer.

La température s'affiche. Réglez-la à 25 °C à l'aide des touches de défilement vers le haut (▲) ou vers le bas (▼).

Appuyez sur la touche OK (✓) pour confirmer.

Répétez ces étapes pour le deuxième événement.

Ces réglages sont valides pour les jours 1 à 5 qui sont affichés. Répétez les étapes ci-dessus pour programmer les jours 6 et 7. Il n'y a que deux événements pour les jours 6 et 7, qui sont habituellement le samedi et le dimanche.

La plage de température réglable est de +5 °C à +40 °C. Il est également possible de mettre le chauffage hors circuit pour cet événement en réduisant la température à 5 °C et en appuyant sur la touche (▼) à nouveau.

Appuyez sur la touche (✓) pendant trois secondes pour commencer la programmation		
Jours 1 à 5		
	⇐ Δ ∇ ∇	: Heure et température
	⇐ Δ ∇ ∇	: Heure et température
	⇐ Δ ∇ ∇	: Heure et température
	⇐ Δ ∇ ∇	: Heure et température
Jours 6 et 7		
	⇐ Δ ∇ ∇	: Heure et température
	⇐ Δ ∇ ∇	: Heure et température

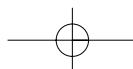

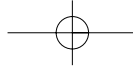







5. Remise aux réglages effectués en usine

	<p>Appuyez sur le bouton miniature pendant trois secondes et le thermostat reviendra aux réglages effectués en usine. L'heure et le jour sont également réinitialisés et vous devrez les régler de nouveau en suivant les instructions décrites à la section «Réglage du thermostat».</p>
---	---

Réglage en usine

Heure et température des quatre événements				
Jours 1 à 5	Heure		Température	
	06:00		25°C	
	08:00		20°C	
	16:00		27°C	
	22:30		20°C	
Jours 6 et 7				
	08:00		25°C	
	23:00		20°C	
Séquence en quatre événements	5:2			
Limites de température basse et élevée	55°C / 5°C			
Échelle	24 H / °C			
Commande adaptative	EN CIRCUIT			

6. Codes de dérangement

- E0 = Défectuosité interne; remplacer le thermostat
- E1 = Capteur interne court-circuité ou déconnecté; remplacer le thermostat
- E2 = Capteur externe court-circuité ou déconnecté

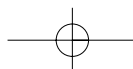

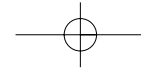

Svensk

Introduktion

T2DigiTemp / OCC2 termostaten kan slå till värmesystemet vid förutbestämda tillfällen på olika dagar i veckan. Det går att ställa in 4 perioder (händelser) som kallas "4-Events", varje dag med olika temperaturer. Termostaten levereras fabriksinställd med en programmering som passar för de flesta installationer. Om inga förändringar görs kommer termostaten att arbeta enligt det fabriksinställda programmet.

Att ha en lägre temperatur under de tillfällen som rummet är outnyttjat kommer att sänka dina energikostnader utan att förlora komfort. Termostaten har en självlärande funktion som automatiskt slår till värmen så önskad temperatur uppnås vid inställt tidpunkt. Efter 3 dagar har termostaten lärt sig när värmen måste slås till.

Termostaten T2DigiTemp / OCC2 har en extern temperaturgivare som normalt placeras i golvkonstruktionen. I denna konfigurationen är det golvtemperaturen som regleras.

Termostaten har en försänkt knapp märkt "R" som återställer termostaten till fabriksinställning som finns beskriven i slutet av denna manual. Där finns även plats för egna programmeringsbeskrivningar.

Termostaten har baggrundsbelysning ved betjening. Värmen slukkes under indstillingen af termostaten.

Värmen kan stängas av med den inbyggda brytaren. Mikroprocessorn kommer fortfarande vara strömförsörd så den interna klockan, veckodag samt programmeringar bibehålls.

1. Att komma igång

Knappar

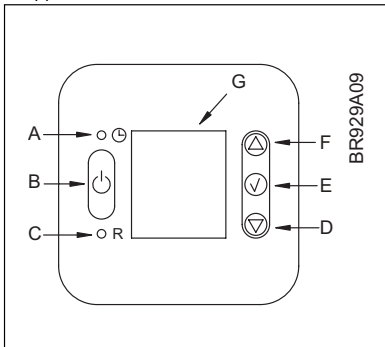

A:	B:	C:	D:
Justering av klockan med försänkt knapp	Av/På	Återställning till fabriksinställning	Justering neråt

E:	F:	G:
OK - Acceptera	Justering uppåt	Display uppåt

Display symboler

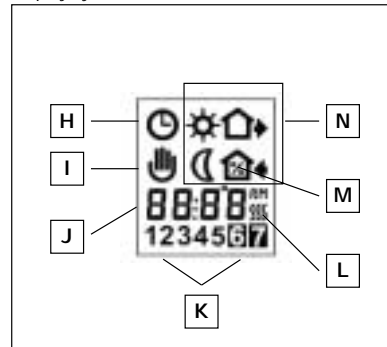

H:	I:	J:	K:
Klockfunktion	Manuellt läge	Tid och temperatur	Veckodagsnr (1-7)

L:	M:	N:
Värme på	% av tiden som värmen varit på	4-Events symboler Vakna Hemifrån Nattnatt Hemma

Uppstart av termostaten

Första gången termostaten strömsätts ska klocka och veckodag ställas in - dessa blinkar nu. För att vid ett senare tillfälle åter justera klockan och veckodag ska den försänkta knappen märkt med klocksymbolen tryckas in med ett spetsigt föremål. Justering för sommar och vintertid måste utföras.

					Tryck UP (△) eller DOWN (▽) knappen för att ställa in klockan, tryck sedan OK (✓) knappen	
					Tryck UP (△) eller DOWN (▽) knappen för att ställa in veckodag, tryck sedan OK (✓) knappen	1-7

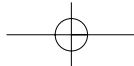









2. Daglig användning av termostaten

4-Events klockinställning

Dagen har delats in i 4 händelser som beskriver en typisk dag. När termostaten har 4-Events inställning kommer den automatiskt justera temperaturen enligt önskade temperaturer vid inställda tidpunkter. Som standard har termostaten 5 dagar med 4-Events (måndag till fredag) och 2 dagar med 2-Events. För programmering se punkt 3.



4-Events klockinställning 	Klockfunktionens symbol och en av 4-Events symbolerna (   ) indikeras För programmering se punkt 3.
Komfortinställning 	Temperaturöverstyrning För att tillfälligt överstyra temperaturen i 4-Events inställningen: tryck på UP (△) eller DOWN (▽) knappen en gång för att visa inställd temperatur. Tryck igen för att öka eller minska temperaturen. Displayen kommer blinka i 5 sekunder för att sedan åter visa tiden. Överstyrningen av temperaturen kommer att vara tills tidpunkten för nästa händelse i 4-Events programmet inträffar. Då återgår termostaten till ordinarie program.
	Manuell återställning av Komfortinställning För att återställa överstyrningen av temperaturen och: tryck på OK (✓) knappen två gånger.
Manuellt läge 	Permanent överstyrning av temperaturen Under t.ex. semestern kan 4-Events programmet överstyras: tryck på OK (✓) knappen och sedan på UP (△) eller DOWN (▽) knappen till önskad temperatur är inställd. Termostaten kommer nu permanent att reglera efter denna temperaturen.
	Stäng av Manuellt läge För att stänga av permanent överstyrning av temperaturen: tryck på OK (✓) knappen en gång och termostaten kommer att återgå till automatisk funktion.

3. Programmering

4-Events tid och temperatur

Starttid och temperatur måste ställas in för varje händelse i 4-Events programmet.



















Om du t.ex. önskar att golvet ska vara 25°C klockan 07:00 på morgonen: Tryck OK (✓) knappen i 3 sekunder och starttiden visas. Ändra tiden till 07:00 med UP (△) eller DOWN (▽) knappen. Tryck OK (✓) för att godkänna.

Nu visas temperaturen. Ändra till 25°C med UP (△) eller DOWN (▽) knappen. Tryck OK (✓) för att godkänna.

Denna inställningsrutin repeteras för nästa händelse.

Dessa inställningar kommer att gälla för veckodagarna 1-5 (måndag till fredag) som visas på displayen. För att programmera dag 6 och 7, repetera inställningsrutinerna ovan. Dag 6 och 7 är lördag och söndag vilka vanligtvis endast har 2 händelser (2-Events).

Temperaturen kan ställas in mellan +5 och +40°C. Det är även möjligt att programmera avstängd värme genom att välja +5°C och sedan trycka på DOWN (▽) knappen en gång till.

Tryck på OK (✓) knappen i 3 sekunder för att börja programmera				
Dag 1-5				
	⇐ Δ ∇ ∇		⇐ Δ ∇ ∇	 : Tid och temperatur
	⇐ Δ ∇ ∇		⇐ Δ ∇ ∇	 : Tid och temperatur
	⇐ Δ ∇ ∇		⇐ Δ ∇ ∇	 : Tid och temperatur
	⇐ Δ ∇ ∇		⇐ Δ ∇ ∇	 : Tid och temperatur
Dag 6-7				
	⇐ Δ ∇ ∇		⇐ Δ ∇ ∇	 : Tid och temperatur
	⇐ Δ ∇ ∇		⇐ Δ ∇ ∇	 : Tid och temperatur

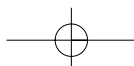

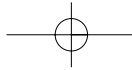

4. Avancerad inställning och utläsning

	<p>Tryck på UP (Δ) och DOWN (∇) knapparna samtidigt i 3 sekunder. INFO står i displayen. Tryck UP (Δ) knappen tills önskad meny visas och välj genom att trycka på OK (✓) knappen.</p>
	<p>Mätning av energiförbrukning Termostaten beräknar genomsnittstiden som värmen har varit tillslagen för att kunna visa energiförbrukningen. Termostaten kan visa följande: Total tid värmen varit tillslagen i % de senaste 2, 30 eller 365 dagarna. Beräkning av kostnader per dag: (tillslagen tid:100) x kW x kWh-pris x 24h per dag. Exempel: Tillslagen tid: 30% de senaste 365 dagarna Effekt på värmesystemet: 1,2kW (fråga installatören) Kostnad per kWh: 0,2 Euro / kWh Beräkning: (30:100) x 1,2 kW x 0,2 Euro / kWh x 24h = 1,7 Euro per dag</p>
	<p>2 dagar 30 dagar 365 dagar Mjukvaruversion Aktuell temperaturgivare</p> <p>Tryck UP (Δ) eller DOWN (∇) knappen för att visa de olika utläsningarna. Inga förändringar kan göras här. Tryck på OK (✓) knappen för att avsluta.</p>
	<p>4-Events sekvensen Aktuell sekvens blinkar: Dag 1-5 följs av dag 6-7. För att ändra: tryck UP (Δ) knappen tills du har dagarna 1-6 följt av dag 7 blinkande eller alla 7 dagarna blinkande. Välj det önskade genom att trycka på OK (✓) knappen.</p>
	<p>5-2: 4-Events i 5 dagar + 2-Events i 2 dagar. 6-1: 4-Events i 6 dagar + 2-Events i 1 dag. 7-0: 4-Events i 7 dagar</p>
	<p>Max och min inställning för temperaturområdet Temperaturinställningsområdet som är +5 till +40°C kan begränsas för att undvika att för höga eller låga temperaturer väljs under komfort inställning och manuell läge. T.ex. så ska ett trågoliv inte ha högre temperatur än 27°C.</p>
	<p>Maximal tillåten temperaturinställning: Tryck på UP (Δ) eller DOWN (∇) knappen för att öka eller minska och OK (✓) knappen för att godkänna. Nu visas LoLi. Tryck OK (✓) knappen för att fortsätta. Längsta tillåtna temperaturinställning: Tryck på UP (Δ) eller DOWN (∇) för att öka eller minska och OK (✓) för att godkänna.</p>
	<p>Valg av tids- og temperaturskala</p>
	<p>Du kan välja antingen °C / °F skala samt 12 eller 24 timmars klocka enligt följande: Tryck UP (Δ) eller DOWN (∇) knappen för att ändra inställning. Godkänn önskad skala med OK (✓) knappen.</p>
	<p>Självvärande funktion Denna funktion tillåter termostaten att själv beräkna när värmen ska slås till för att uppnå önskad komforttemperatur vid inställd tidpunkt. Vid en starttid klocka 07:00 kan termostaten slå till värme så tidigt som klockan 06:00 för att uppnå önskad temperatur klockan 07:00. Utan denna funktion slås värme till vid inställd tid.</p>
	<p>Tryck DOWN (∇) knappen för att välja mellan på och av. Tryck OK (✓) för att godkänna.</p>
	<p>Tryck OK (✓) knappen för att avsluta programmeringen och återgå till inställt program.</p>

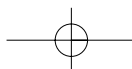

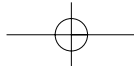

5. Återgå till fabriksinställningar

	Tryck in den försänkta knappen och termostaten återgår till fabriksinställning. Tid och veckodag måste ställas in igen. Se Uppstart av termostaten.
--	---

Fabriksinställningar

4-Events tid och temperatur				
Dag 1 til 5	Tid		Temperatur	
	06:00		25°C	
	08:00		20°C	
	16:00		27°C	
	22:30		20°C	
Dag 6-7				
	08:00		27°C	
	23:00		20°C	
4-Events sekvens	5:2			
Hög/Låg temp.	55°C / 5°C			
Skala	24 H / °C			
Självlärande funktion	ON			

6. Felkoder

- E0 = Internt fel, byt ut termostaten
 E1 = Kortslutning i eller fränkopplad inbyggd givare, byt ut termostaten
 E2 = Kortslutning i eller fränkopplad extern givare

België / Belgique

Tyco Thermal Controls n.v.
 Staatsbaan 4A
 B-3210 Lubbeek
 Tel. +32 (16) 213 511
 Fax +32 (16) 213 600

Česká Republika

Raychem HTS s.r.o.
 Novodvorská 82
 14200 Praha 4
 Phone 00420-2-41009215
 Fax 00420-2-41009219

Sweden

Tyco Thermal Controls Nordic AB
 Stationsvägen 4
 430 63 Hindås, Sverige
 Phone +46 301 228 00
 Fax +46 301 212 10
 www.tycothermal.com · www.thorin-thorin.se

Deutschland

Tyco Electronics Raychem GmbH
 Grazer Strasse 24-28
 63073 Offenbach am Main
 Tel. (0 69) 9 89 53-0
 Fax (0 69) 89 65 44

France

Raychem HTS SA
 B.P. 738
 95004 Cergy-Pontoise Cedex
 Tel. 01 34 40 73 30
 Fax 01 34 40 73 33

Italia

Tyco Electronics Raychem SPA
 Centro Direzionale Milanofiori
 Palazzo E5
 20090 Assago, Milano
 Tel. (02) 57 57 61
 Fax (02) 57 57 6201

Nederland

Raychem (Nederland) b.v.
 Benelux gebouw
 Van Heuven Goedhartlaan 121
 1181 KK Amstelveen
 Tel. (020) 6400411
 Fax (020) 6400469

Norge

Tyco Thermal Controls Norway A/S
 Malerhaugveien 25
 0602 Oslo
 Tel. 66 81 79 90
 Fax 66 80 83 92
 www.gulvvarme.no

Österreich

Tyco Electronics Austria Ges.m.b.H.
 Raychem HTS
 Brown-Boveri Strasse 6/14
 2351 Wiener Neudorf
 Tel. (0 22 36) 86 00 77
 Fax (0 22 36) 86 00 77-5

Schweiz / Suisse

Spectratec AG
 Haldenstrasse 5
 Postfach 2724
 6342 Baar
 Tel. (041) 766 30 80
 Fax (041) 766 30 81

Suomi

Tyco Thermal Controls Nordic AB
 Puh. 0800 11 67 99
 Fax 0800 11 86 74
 www.lattialammitys.net

Sverige

Tyco Thermal Controls Nordic AB
 Stationsvägen 4
 430 63 Hindås
 Tfn. 0301-228 00
 Fax 0301-212 10
 www.thorin-thorin.se

United Kingdom

Tyco Electronics Ltd
 Faraday Road
 Dorcan, Wiltshire SN3 5HH
 Tel. (01793) 572 663
 Fax (01793) 572 189

www.tycothermal.com

tyco
 Flow Control

**Tyco Thermal
 Controls**

